

SEÇÕES-TIPO DE TERRAPLENAGEM

EIXO DA SE-469
EST. 0 a 43 (c/ PASSEIOS)

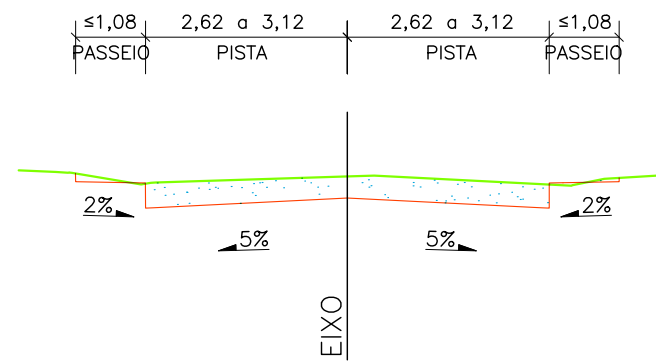

EIXO DA SE-469
EST. 43 a 60 / 78 a 92 / 95 a 106
/ 108 a 115 / 138 a 166

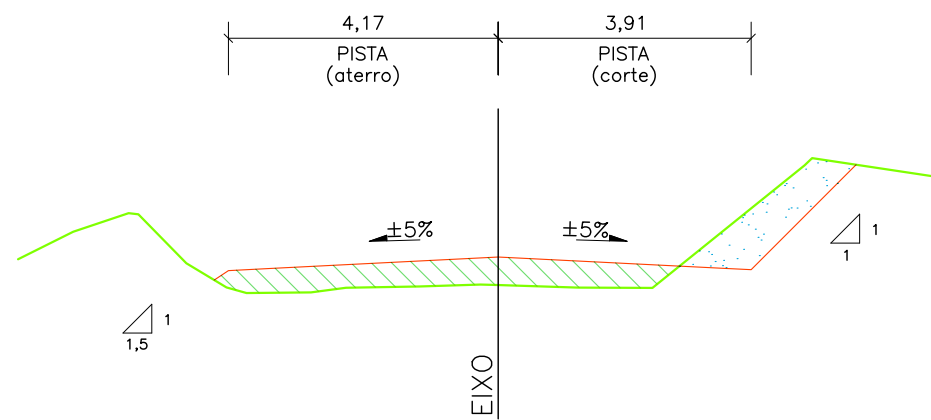

EIXO DA SE-469
EST. 60 a 78

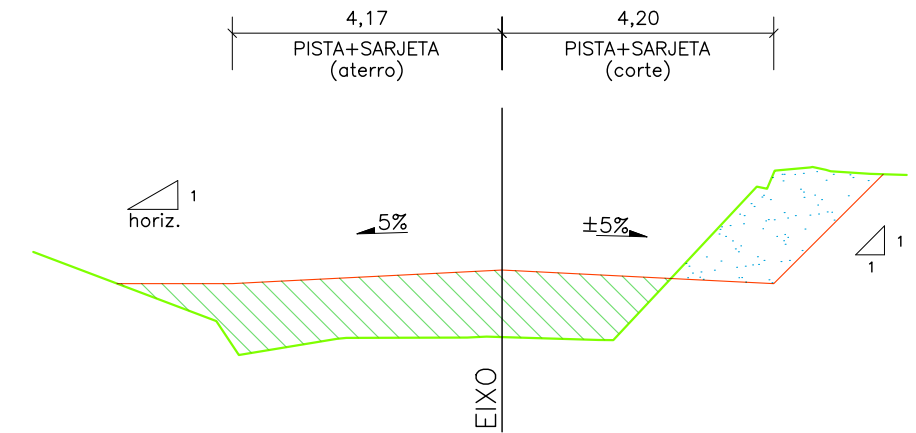

EIXO DA SE-469
EST. 92 a 95 / 106 a 108 / 115 a 138

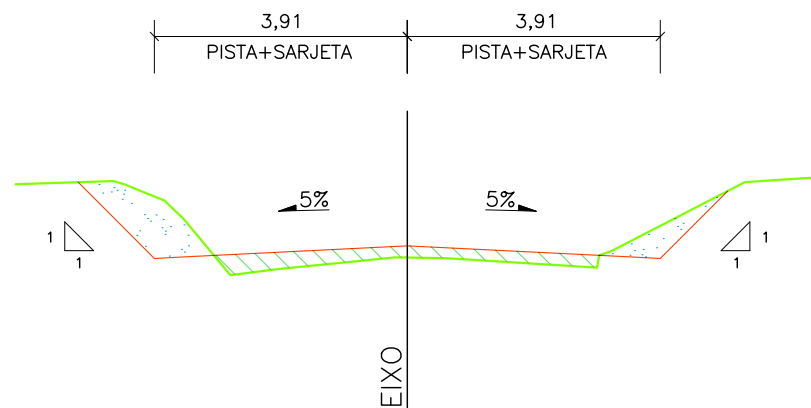

ACESSO 131 – EIXO 01

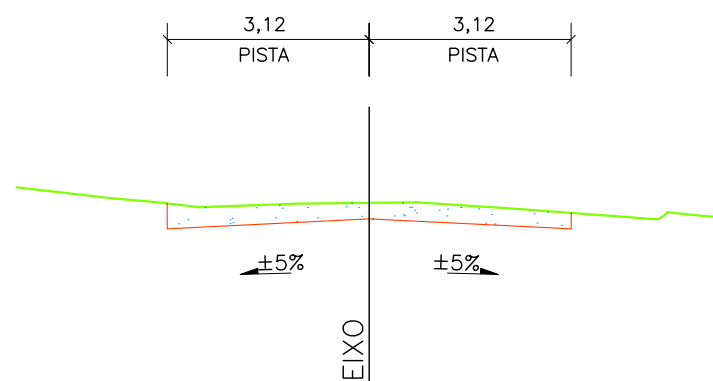

ACESSO 131 – EIXOS 02 e 03

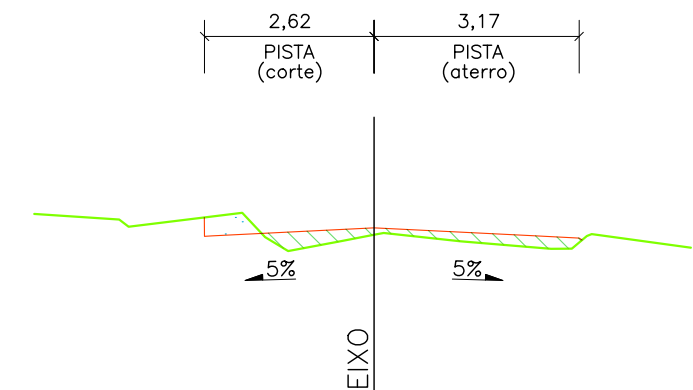

CTENG-CORPO TÉCNICO DE ENGENHARIA LTDA.
RUA WILSON BARBOSA DE MELO, 23
(ANEXO AO TOP CLASS)
PAVIMENTO SUPERIOR
BAIRRO: ATALAIA - ARACAJU-SE
FONE: (79)3211-5969
e-mail: engenharia@cteng.com.br
Site: <http://www.cteng.com.br>

CONVENÇÕES

- TERRENO NATURAL
- SEÇÃO DE TERRAPLENAGEM
- CORTE
- ATERRO



GOVERNO DO ESTADO DE SERGIPE
SECRETARIA DE ESTADO DA INFRAESTRUTURA
DEPARTAMENTO ESTADUAL DE INFRAESTRUTURA RODOVIÁRIA DE SERGIPE

DESENHO: Mateus Barbosa
ESCALAS: 1:120
DATA: JULHO/2024
ARQUIVO ELETRÔNICO
003-5.1-PE-TER-R00

PROJETO: EXECUTIVO DE ENGENHARIA
OBRA: IMPLANTAÇÃO E PAVIMENTAÇÃO
RODOVIA 1: SE-469
CIDADE DE BOQUIM/ENTR. ACESSO 131
EXTENSÃO: 3,3 Km
RODOVIA 2: ACESSO 131
SUBTRECHO: ENTR. SE-469/POV. MEIA LÉGUA
EXTENSÃO: 2,88 Km
TÍTULO: PROJETO DE TERRAPLENAGEM – SEÇÃO-TIPO

PRANCHA: 5.1
REVISÃO: 00